

Vorderansicht / front view

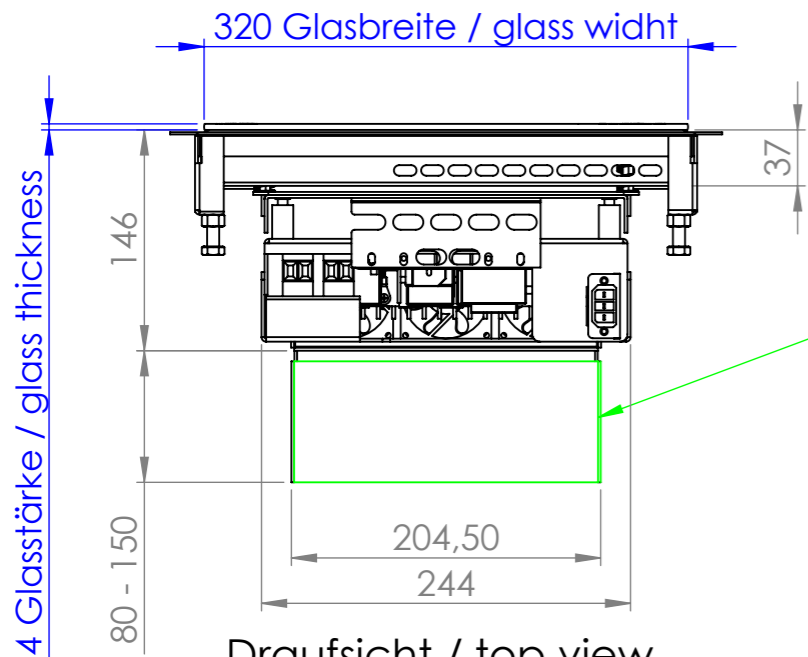

Seitenansicht / side view

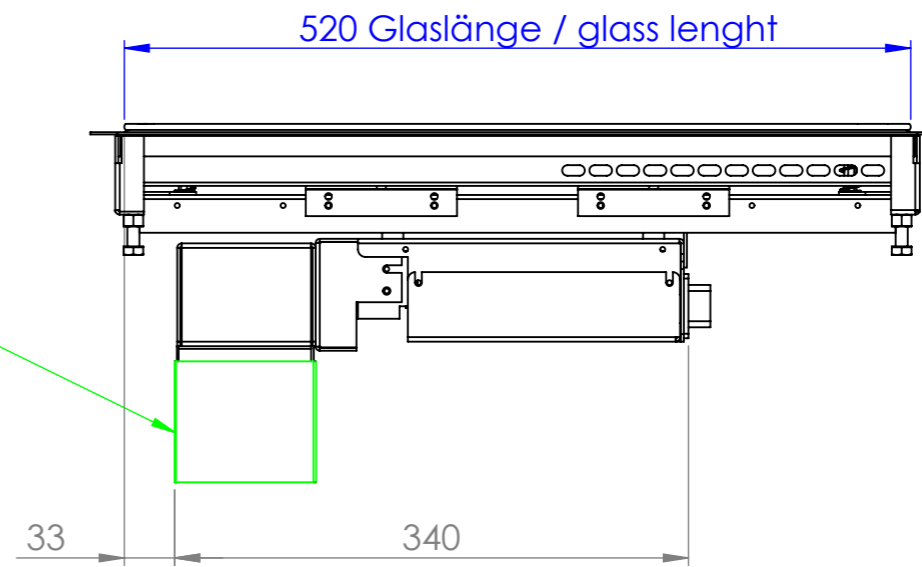

Luftschacht von 80 - 150mm
ausziehbar / air shaft from
80 - 150mm extendable

Draufsicht / top view

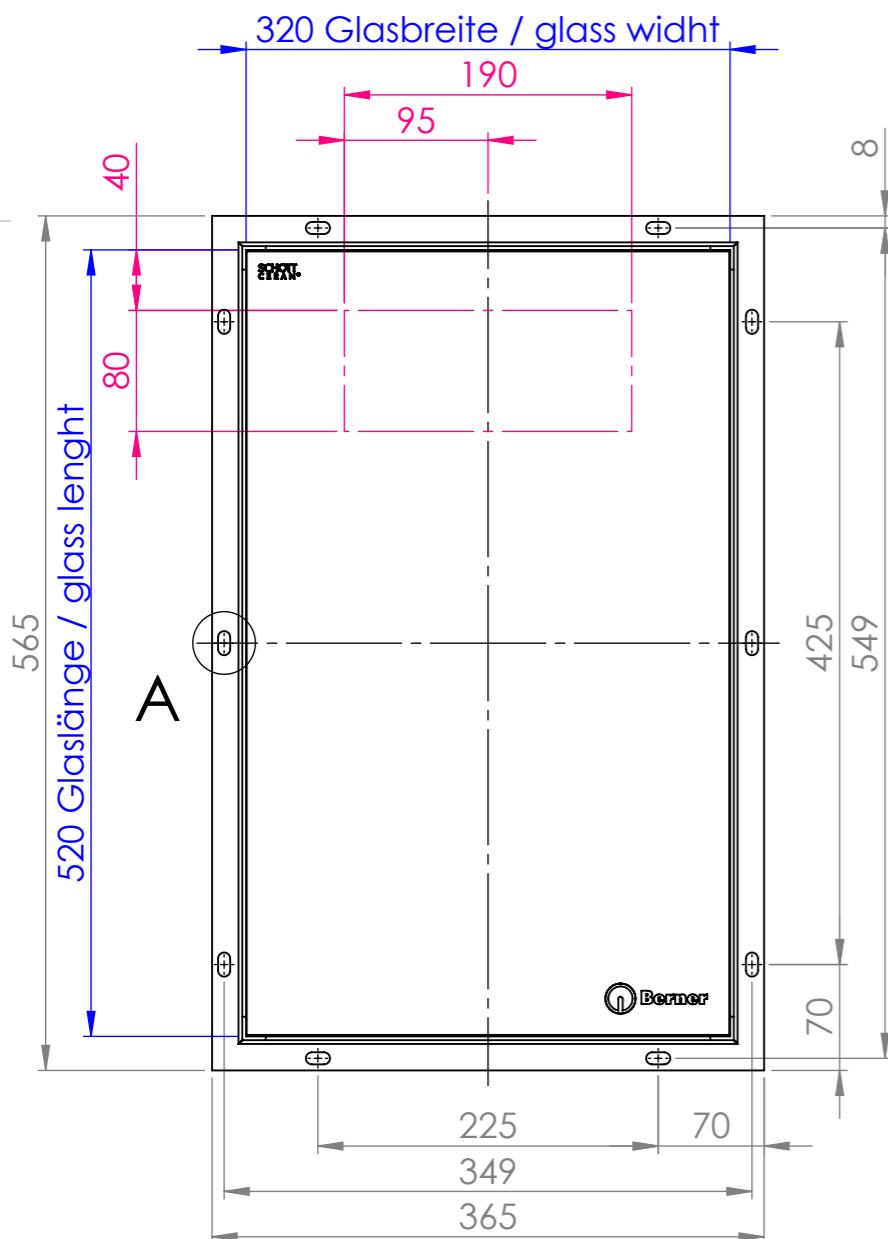

Lüfterausschnitt / Cut out for air intake

Ausschnitt in Abdeckung = 326 x 526mm
Cut out at cover panel = 326 x 526mm

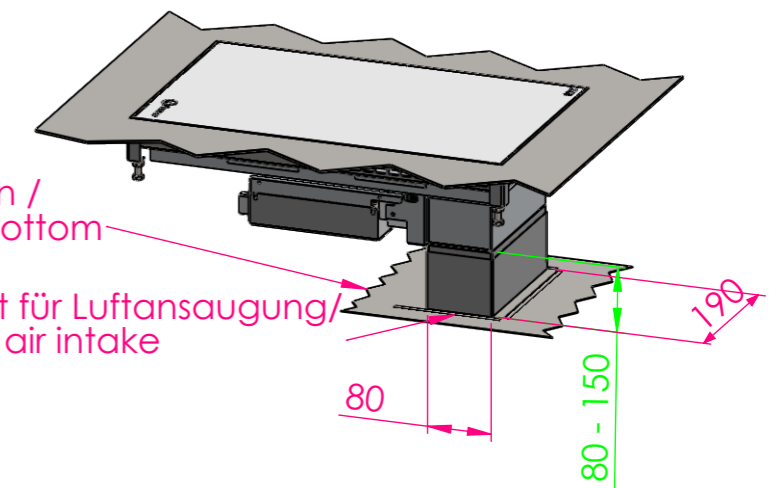

Zwischenboden /
Intermediate bottom

Lüfterausschnitt für Luftansaugung/
Fan cut out for air intake

Abdeckung /
Cover panel

Ceranglas /
ceran glass

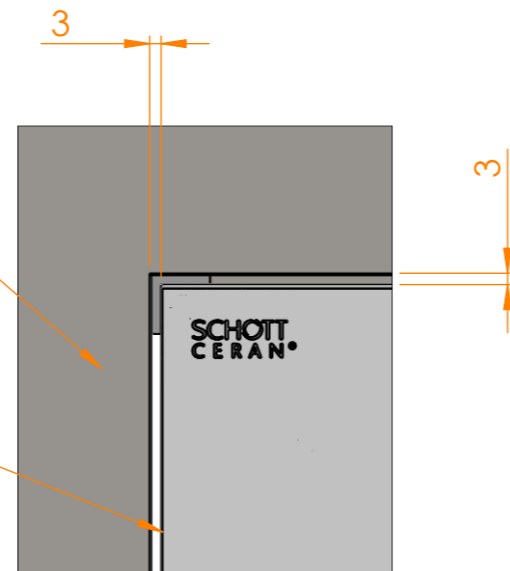

Linien-Legende / line-key

Lüfterausschnitt / Cut our for air intake
Ausschnitt in der Abdeckung / Cut out at cover panel
Ceranglas / Ceran glass
Luftschacht / Air shaft

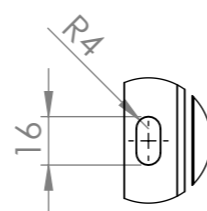

DETAIL A
MABSTAB 2 : 5

Berner-Kochsysteme GmbH &
CO.KG
Sudetenstr. 5 D-87471 Durach
Tel.: +49(0)831/697247-0
Fax: +49(0)831/697247-15
Email: berner@induktion.de
www.induktion.de



BENENNUNG:
BI2EGGWW (B)

ARTIKELNR.:
BI2EGGWW (B)

ZEICHNUNGSNR.
BI2EGGWW_B_Modul

ZEICHNUNGSNR./ARTIKELNR. HERSTELLER:

A3

Alle Maße in mm Allgemeintoleranz = m Kanten gebrochen WERKSTOFF:

	NAME	SIGNATUR	DATUM
GEZEICHNET	Tholl	MT	29.03.2018
GEPRÜFT	Hänel	RH	29.03.2018
	NAME	Bereich	DATUM
ÄNDERUNG 1			
ÄNDERUNG 2			

HERSTELLER:
Berner

GEWICHT:

MASSSTAB:1:5

BLATT 1 VON 4

Schalterblende / Bohrbild Switch panel / Drill pattern

Vorderansicht / front view

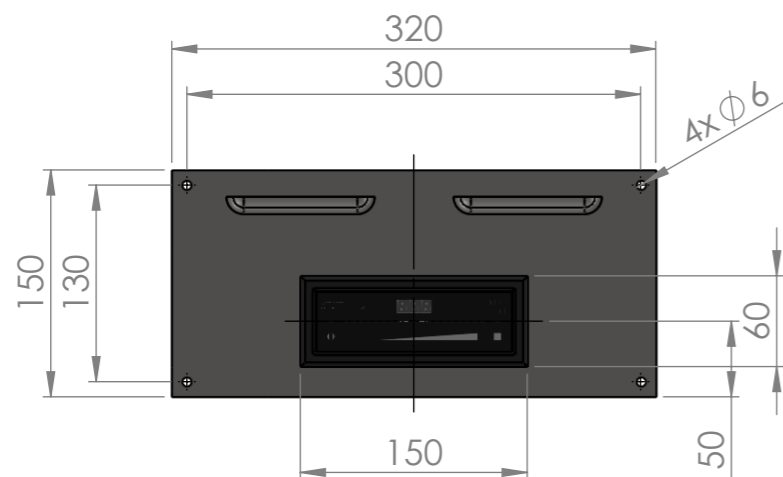

Seitenansicht / side view

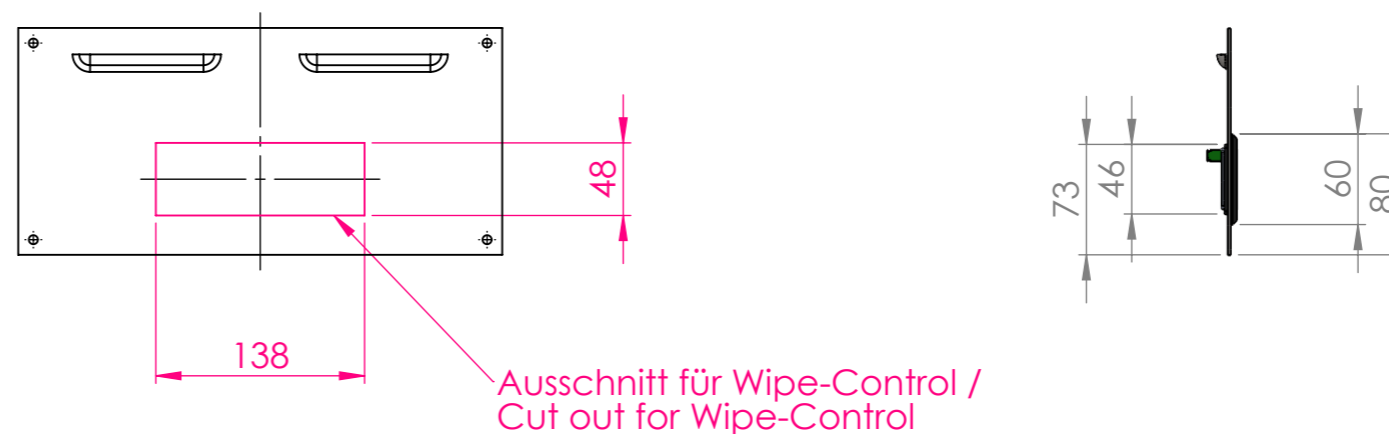

Draufsicht / top view

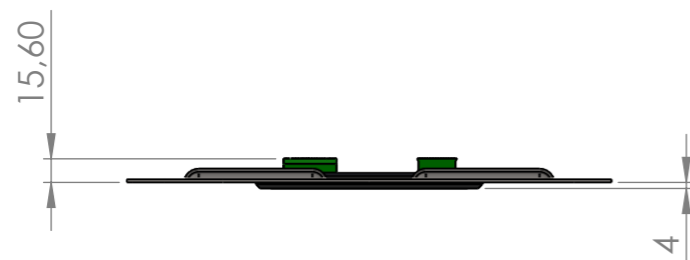

Die Schalterblende kann optional mitbestellt werden.

The switch panel can be ordered as an option.

Berner-Kochsysteme GmbH & CO.KG Sudetenstr. 5 D-87471 Durach Tel.: +49(0)831/697247-0 Fax: +49(0)831/697247-15 Email: berner@induktion.de www.induktion.de				BENENNUNG: Schalterblende für B12EGGW	
				ARTIKELNR.: ESB	
Alle Maße in mm Allgemeintoleranz = m Kanten gebrochen			WERKSTOFF:	ZEICHNUNGSNR.	
GEZEICHNET	NAME	SIGNATUR		DATUM	
GEZEICHNET	Tholl	MT	29.03.2018		
GEPRÜFT	Hänel	RH	29.03.2018	HERSTELLER: Berner	ZEICHNUNGSNR./ARTIKELNR. HERSTELLER:
ÄNDERUNG 1	NAME	Bereich	DATUM		
ÄNDERUNG 2				GEWICHT:	MASSSTAB:1:5
				BLATT 2 VON 4	

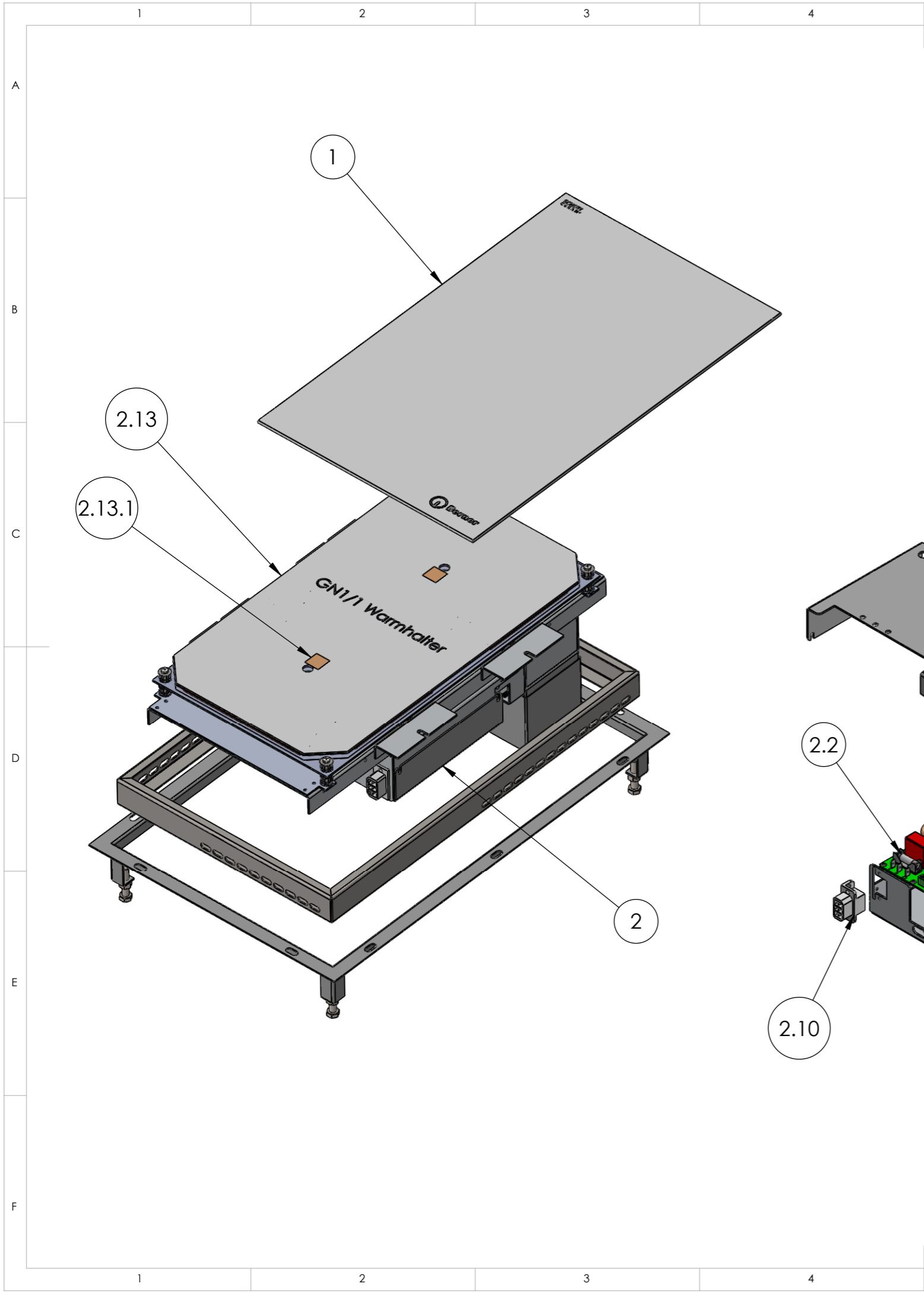

POS-NR.	ARTIKELNUMMER	BESCHREIBUNG	MENGE
1	348/1	Ceranglas 320x520x4mm	1
2	M-BIPDMMS Mach3	Generator Modul	1
2.2	100608	Leistungsprint 1x230V BIPDMMS	1
2.2.1	100125	NTC Kühlkörper-Fühler	1
2.2.2	100718	Sicherung 16A Flink	1
2.2.5	100607	Steuerprint Mach 3/4	1
2.5	100329	Lüfter 60x60x25mm	3
2.10	300229	Steckverbinder STV S 3 SS	1
2.13	210145	GN1/1 Spule Warmhalteinduktion	1
2.13.1	100363	Oberflächensensor PT1000	2
3	900520	Glas Wipe-Control	1
4	100629	Platine Wipe-Control	1

Berner-Kochsysteme GmbH & CO.KG
 Sudetenstr. 5 D-87471 Durach
 Tel.: +49(0)831/697247-0
 Fax: +49(0)831/697247-15
 Email: berner@induktion.de
 www.induktion.de



BENENNUNG: **BI2EGGWW (B)**

ARTIKELNR.: **BI2EGGWW (B)**

ZEICHNUNGSNR.: **BI2EGGWW_B_Modul**

Alle Maße in mm	Allgemeintoleranz = m	Kanten gebrochen	WERKSTOFF:	
NAME	SIGNATUR	DATUM	HERSTELLER: Berner	
GEZEICHNET	Tholl	MT		29.03.2018
GEPRÜFT	Hänel	RH		29.03.2018
ÄNDERUNG 1	NAME	Bereich	DATUM	
ÄNDERUNG 2				

ZEICHNUNGSNR./ARTIKELNR. HERSTELLER:
 MASSSTAB:1:5
 BLATT 3 VON 4

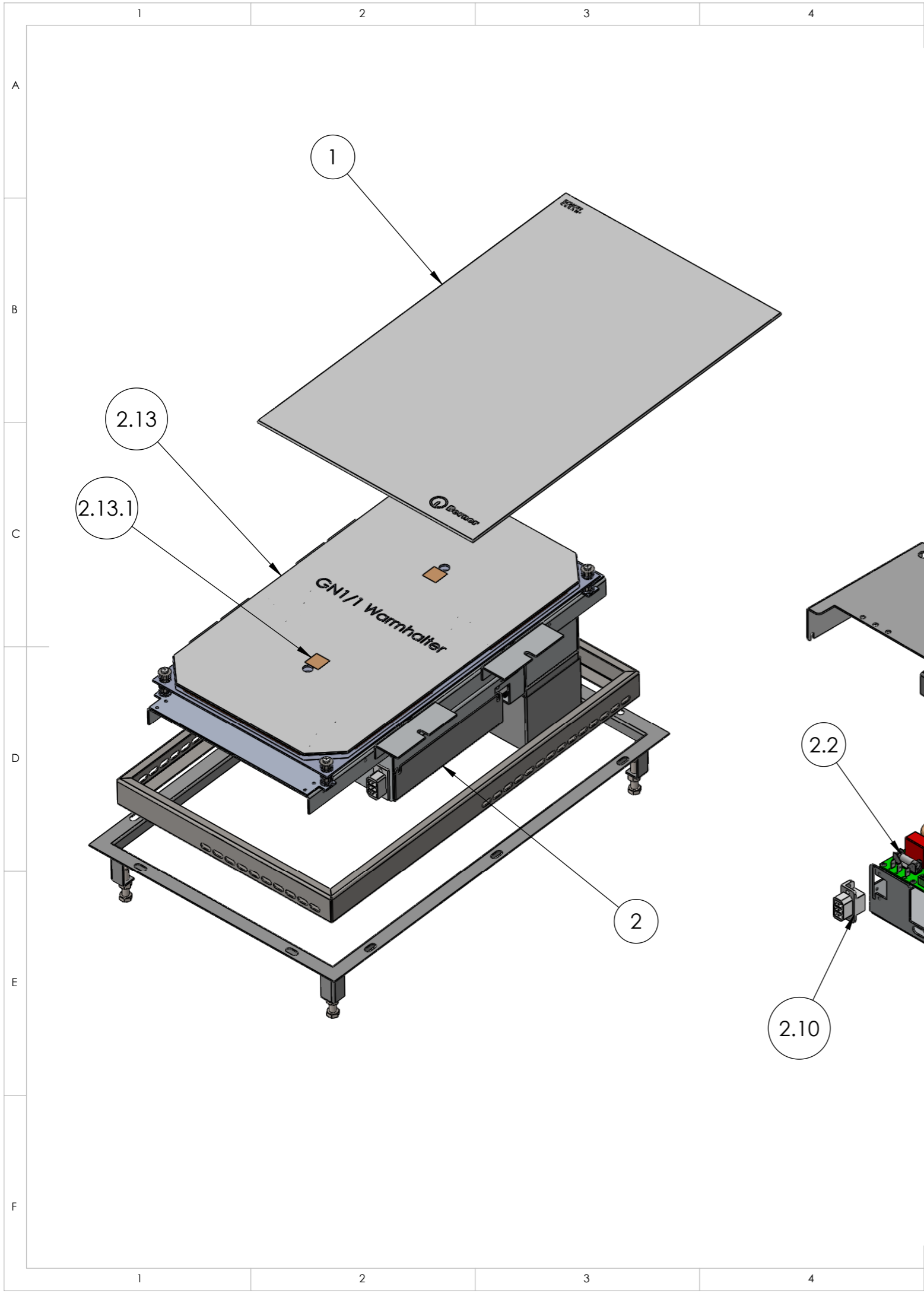

POS-NR.	ITEM-NUMBER	DESCRIPTION	MENGE
1	348/1	Ceran glass 320x520x4mm	1
2	M-BIPDMMS Mach3	Generator Modul	1
2.2	100608	Main power board 1x230V BIPDMMS	1
2.2.1	100125	NTC Heatsink sensor	1
2.2.2	100718	Fuse 16A nimble	1
2.2.5	100607	Control-panel Mach 3/4	1
2.5	100329	Fan 60x60x25mm	3
2.10	300229	Plug STV S 3 SS	1
2.13	210145	GN1/1 Coil	1
2.13.1	100363	Surface sensor PT1000	2
3	900520	Glass Wipe-Control	1
4	100629	Control board Wipe-Control	1

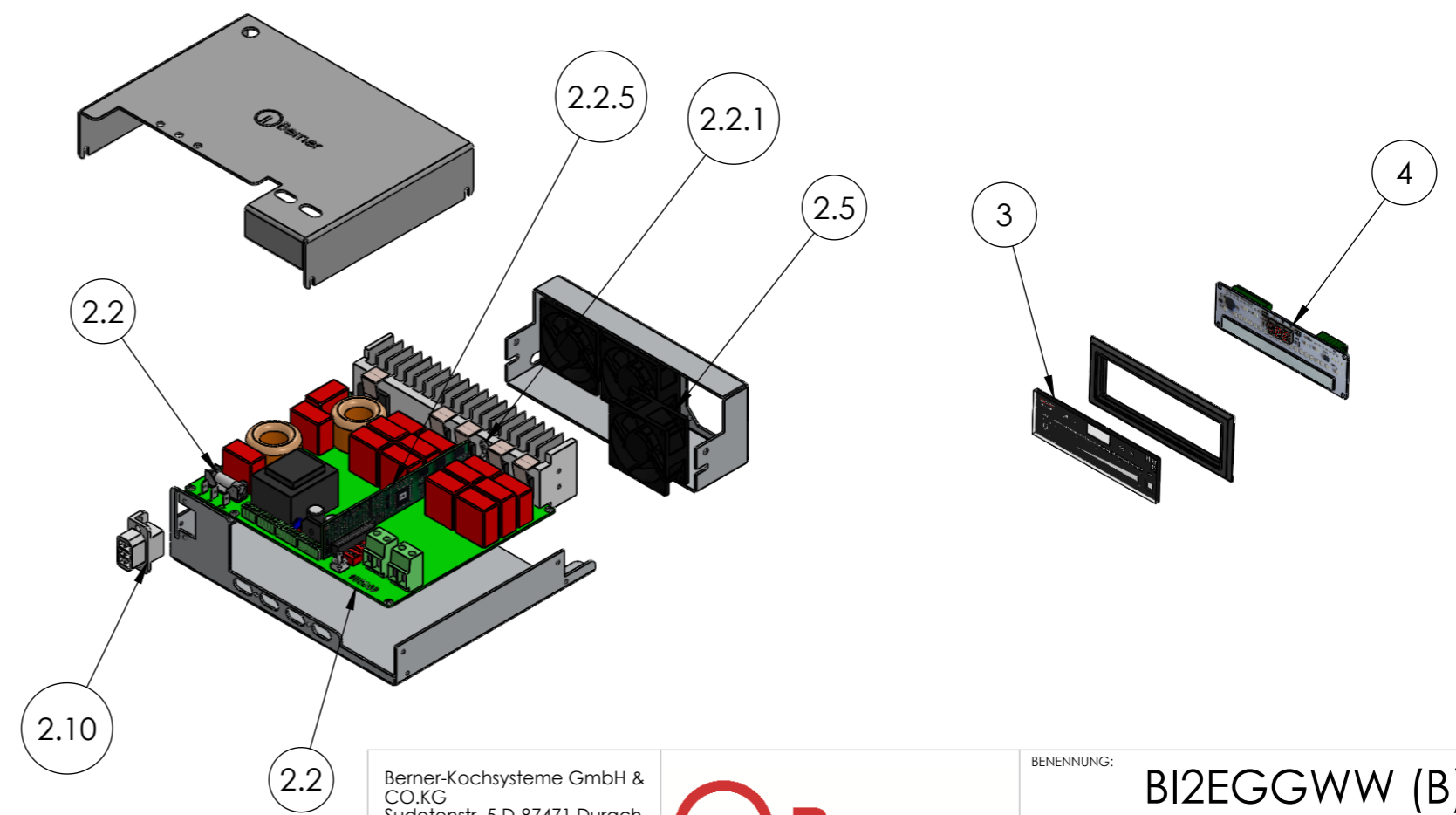

Berner-Kochsysteme GmbH & CO.KG
 Sudetenstr. 5 D-87471 Durach
 Tel.: +49(0)831/697247-0
 Fax: +49(0)831/697247-15
 Email: berner@induktion.de
 www.induktion.de



BENENNUNG: BI2EGGWW (B)

ARTIKELNR.: BI2EGGWW (B)

Alle Maße in mm	Allgemeintoleranz = m	Kanten gebrochen	WERKSTOFF:	
NAME	SIGNATUR	DATUM	HERSTELLER: Berner	
GEZEICHNET	Tholl	MT		GEWICHT:
GEPRÜFT	Hänel	RH		
ÄNDERUNG 1	NAME	Bereich	DATUM	BLATT 4 VON 4
ÄNDERUNG 2				

ZEICHNUNGSNR.: BI2EGGWW_B_Modul

ZEICHNUNGSNR./ARTIKELNR. HERSTELLER: