

Einbautiefe +20 für Elektroanschluss

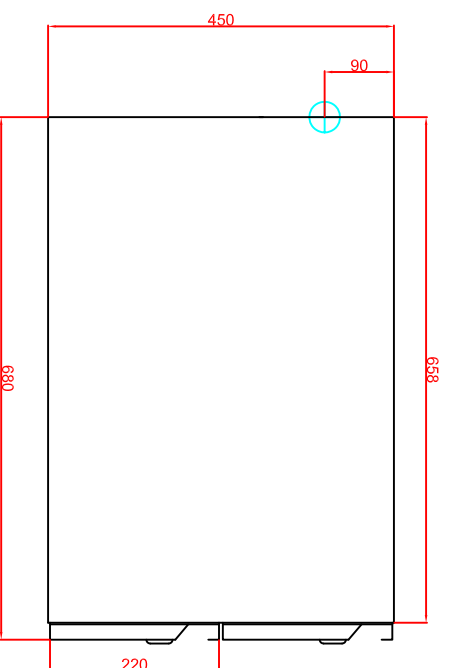

Elektroanschluss 230V 1,5kW

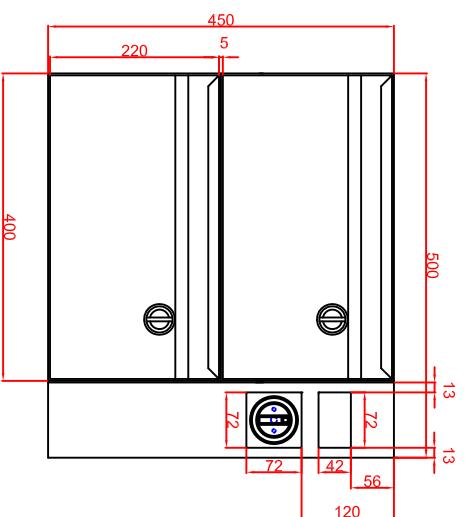
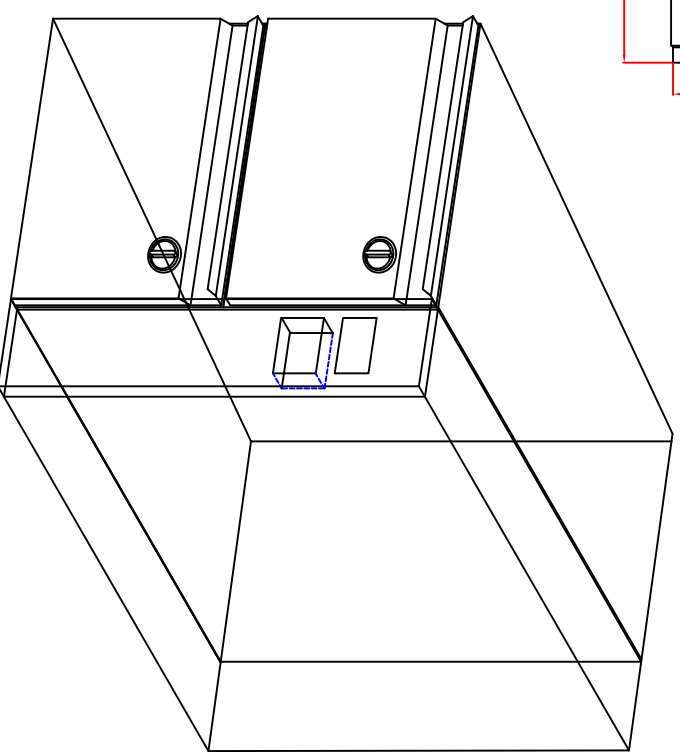
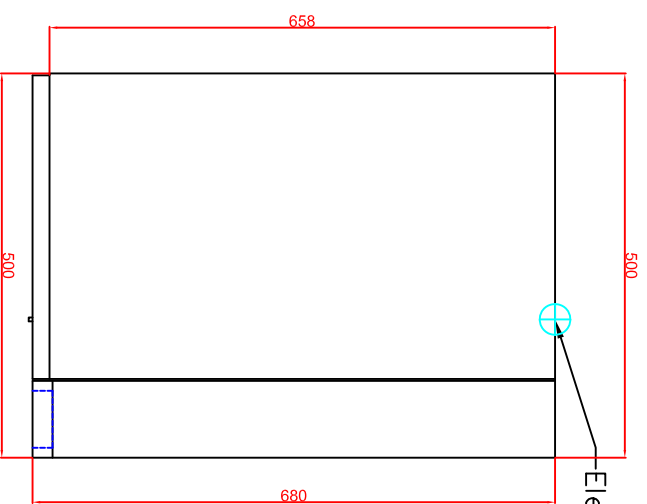

Berner-Kochsysteme GmbH & Co.KG
 Sudlenstrasse 5
 D-87471 Durach
 Tel.: +49(0)831/697247-0
 Fax.: +49(0)831/697247-15
 berner@induktion.de
 www.induktion.de

Maßstab: 1:10
 Zeichnungsnummer: 120/102

BWH50/2
Einbauwarmhalte-
schublade

| Bearbeiter | Datum | Name |
|---------------|------------|--------|
| Georg | 20.01.2014 | Berner |
| Abzeichnung 1 | 20.01.2014 | Berner |
| Abzeichnung 2 | | |